

## ANBAUEINHEITEN RGAE

### Anbaueinheiten RGAE

Die Anbaueinheiten RGAE bestehen aus Gehäuse, Verstellscheiben und Breitkeilriemen zum Anbau von Motoren und Untersetzungsgetrieben und haben IEC-Anschlussmaße.

Die Anbaueinheiten RGAE können zusätzlich mit Fuß- oder Flanschlager und doppelt gelagerter Welle (Getriebeflansch) ausgerüstet werden zum Anschluss beliebiger Antriebs Elemente sowie zum direkten Anbau von Getrieben mit IEC-Anschlussmaßen. Auf Wunsch liefern wir die Anbaueinheiten RGAE komplett mit Verstellungen, Motoren und Untersetzungsgetrieben.

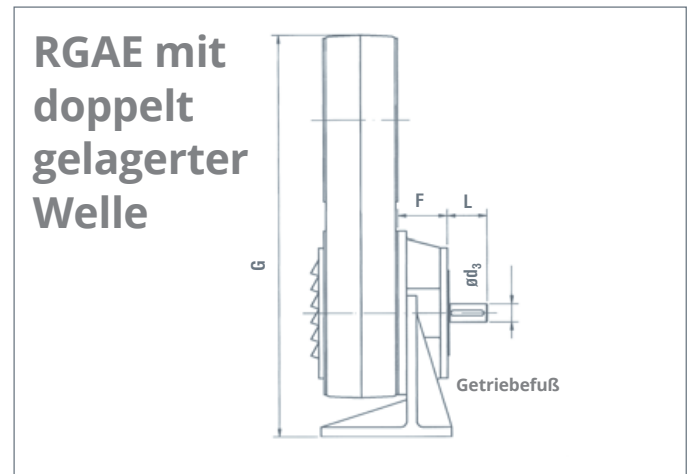
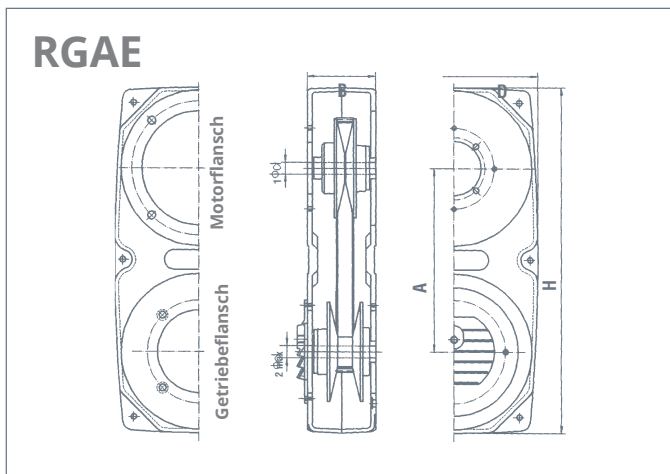

### RGAE

Typ	Regelbereich	A mm	B mm	D mm	H mm	Motor-Baugr.	Motor-Leist.	$d_1$ mm	Getriebe-efl.-Durchm. mm	$d_{2max}$ mm	F mm	G mm	L mm	$d_3$ mm	Breitkeilriemen mm
1-080	1 : 5,5	187	58	170	357	71 B5	0,37	14	120 <sup>1)</sup> /160 <sup>2)</sup>	14	57	392	30	14	17 x 6 x 578 Lw
2-100	1 : 5,5	246	88	220	460	90 B5	1,5	24	200/160	24	70	513	50	24	22 x 7 x 758 Lw
2-130	1 : 7,0	246	88	220	460	90 B5	1,5	24	200/160	24	70	513	50	24	22 x 7 x 783 Lw
3-190/1,5	1 : 10,5	295	110	270	555	90 B5	1,5	24	250/200	24	75	620	60	28	28 x 8 x 988 Lw
3-150	1 : 6,5	295	110	270	555	100 B5	3,0	28	250/200	28	75	620	60	28	28 x 8 x 938 Lw
3-190/3,0	1 : 9,0	295	110	270	555	100 B5	3,0	28	250/200	28	75	620	60	28	28 x 8 x 996 Lw
3-196	1 : 8,0	295	110	270	555	112 B5	4,0	28	250/200	28	75	620	60	28	33 x 10 x 1020 Lw
4-235	1 : 10,5	345	140	320	665	112 B5	4,0	28	300/250	32	104	740	80	38	37 x 10 x 1180 Lw
4-210	1 : 7,5	345	140	320	665	132 B5	7,5	38	300/250	38	104	740	80	38	37 x 10 x 1167 Lw
5-250	1 : 7,5	418	178	370	780	160 B5	11	42	350/300	42	125	869	110	42	47 x 12 x 1383 Lw
5-280	1 : 8,5	418	178	370	780	160 B5	15	42	350/300	42	125	869	110	42	55 x 15 x 1475 Lw
6-300	1 : 7,2	517	216	430	935	180 B5	18,5	48	400/350	48	187	1026	110	48	51 x 16 x 1695 Lw
6-300	1 : 7,2	517	216	430	935	180 B5	22	48	400/350	48	187	1026	110	48	51 x 16 x 1695 Lw
6-350	1 : 7,4	517	216	430	935	200 B5	30	55	400/350	55	187	1026	110	55	70 x 18 x 1778 Lw
7-375	1 : 5,3	624	240	580	1200	225 B5	37	60	550/450	65	215	1332	140	60	83 x 23 x 2066 Lw
7-375	1 : 5,3	624	240	580	1200	225 B5	45	60	550/450	65	215	1332	140	60	83 x 23 x 2066 Lw
7-400	1 : 5,0	624	240	580	1200	250 B5	55	65	550/450	65	215	1332	140	65	83 x 23 x 2145 Lw
8-450	1 : 4,4	720	317	686	1388	280 B5	75	75	660/550	80	285	1520	140	75	83 x 26 x 2488 Lw
8-500	1 : 4,0	720	317	686	1388	280 B5	90	75	660/550	80	285	1520	140	75	83 x 26 x 2675 Lw
8-500	1 : 4,0	720	317	686	1388	315 B5	110	80	660/550	80	285	1520	170	80	83 x 26 x 2675 Lw
9-600	1 : 3,0	720	384	686	1388	315 B5	160	80/90	660/550	100	285	1520	170	80/90	87 x 28 x 2790 Lw